

# Profi Grader für den Frontanbau

## PTH Speedy & Speed Grader



Die Grader von PTH überzeugen durch ihren universellen Anbau an verschiedenste Fahrzeuge und Geräteträger als auch durch ihre Präzision und vielseitige Verwendung durch ihre unterreichte Wendigkeit.

Als Alternative zum Motorgrader sorgen die PTH Grader bereits ab 80 PS für perfekte Planen und sind vollhydraulisch steuerbar. Dabei ist der PTH Speedy bereits mit Zugfahrzeugen ab 2 Tonnen einsetzbar.



ab 2 t  
ab 80 PS



### Serienausstattung

### Technische Daten

#### Speed Grader

#### Speedy

- + Stabile Vollrahmenbauweise
- + Starke Vorderachsausführung
- + Räder 360° drehbar
- + Doppelkugellager Drehkranz
- + Load-Sensing Hydraulik Steuerblock
- + Knickgelenk mit 45° Lenkeinschlag
- + hydraulische Schild-Tilt Funktion
- + Wechselbare Verschleißschiene
- + Schar Verschleißschutz seitlich
- + CAN-Bus Steuerung mit Joystick
- + 12 oder 24 V Spannung

erforderliches Trägerfahrzeug	ab 6 t	ab 2 t
Kraftbedarf	ab ca. 130 PS	ab ca. 80 PS
erforderliche Fördermenge	ab ca. 40 l bei 210 bar	
Eigengewicht	ca. 4.400 kg	ca. 2.100 kg
Gesamtlänge	4.800 mm	4.000 mm
Scharlänge	3.000   3.600 mm	3.000 mm
Drehbreite Schild	+/- 65°	+/- 50°
Schildverschub	links/rechts 600 mm	links/rechts 450 mm
max. Böschungswinkel	links/rechts 60°	links/rechts 47°
max. Hub über Planum	550 mm	270 mm
max. Schürftiefe	300 mm	290 mm

### Sonderausstattung

- Hydraulische Lenkhilfe
- Frontschild (Speed Grader)
- Auslaufblech links & rechts
- Auslaufblech hydraulisch
- Anbausatz TRIMBLE © oder LEICA ©
- Arbeitsbeleuchtung
- Adapterplatte für Trägerfahrzeug
- Scharmeiselschiene fest & hydraulisch
- Sonderlackierung RAL

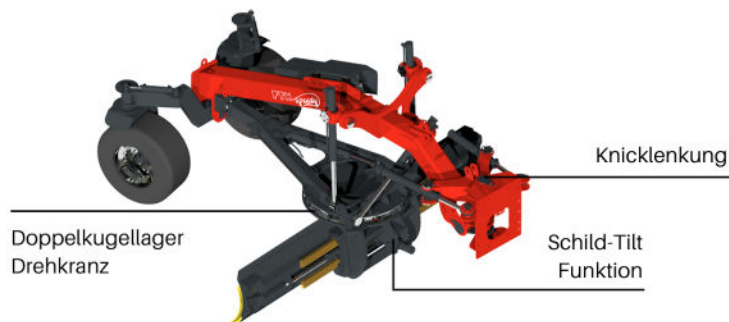
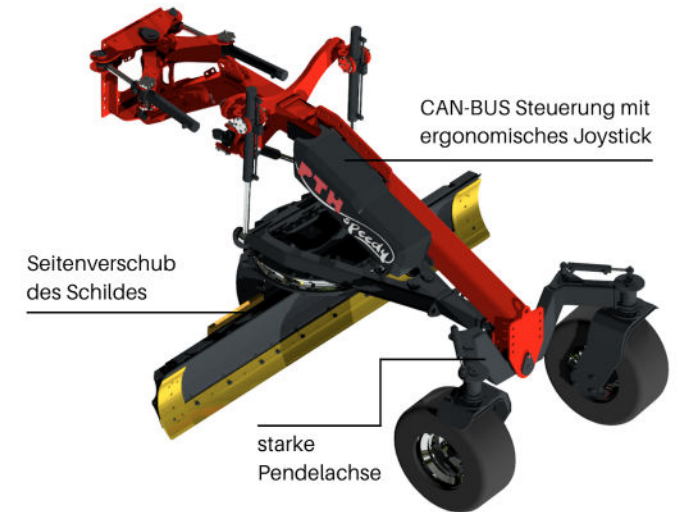

individuell an Trägerfahrzeug angepasste Adapterplatte

